

# ACTIVESHOP®

## ИНСТРУКЦИИ ЗА УПОТРЕБА

Електрически козметичен стол Sillon Classic 2 мотора

Модел: C501C



**Вносител:**

ACTIVESHOP Sp. z o.o.  
Ul. Graniczna 8b, bud. DC2A  
54-610 Вроцлав, Полша  
[www.activeshop.com.pl](http://www.activeshop.com.pl)  
Rev. A/04/2024

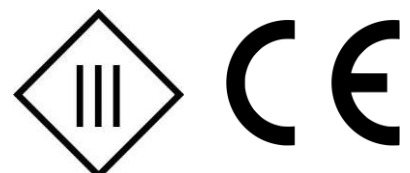

**\*ПРЕДИ ДА ИЗПОЛЗВАТЕ ПРОДУКТА, МОЛЯ, ПРОЧЕТЕТЕ РЪКОВОДСТВОТО ЗА УПОТРЕБА\*.**

Това ръководство съдържа подробна информация за експлоатацията и поддръжката на уреда. Преди да използвате уреда, прочетете приложените инструкции. Използвайте уреда, както е описано. Съхранявайте това ръководство и се уверете, че всички лица, които могат да използват уреда, са запознати с него.

Електрическият козметичен стол Sillon е професионално оборудване, което е идеално за всеки салон за красота. Той е идеален за масажи, козметични и ортопедични процедури, както и за физиотерапия. Столът е проектиран така, че да осигурява пълен комфорт по време на лечението. Столът се състои от четири части и подвижна възглавница. От двете страни на седалката има дръжки, на които може да се окачи дистанционното управление, за да е винаги под ръка.

**Тегло на продукта: 150 кг**

Максималната товароносимост на корпуса на стола е 150 kg. Не повдигайте повече от посоченото тегло, което столът може да издържи.

Не скачайте върху облегалката и не упражнявайте силен натиск върху подлакътниците, за да не повредите продукта.

**Макс. 40 кг    Макс. 150 кг    Макс. 40 кг**



**Внимание**

За опаковане се използват картон и външни кашони с общо 10 слоя хартия, за да се гарантира защитата на вашите продукти. Препоръчваме ви да запазите оригиналната опаковка за бъдеща употреба, особено при връщане по време на гаранционния период. От съображения за безопасност са необходими двама души, за да повдигнат стола от картонената кутия. При вдигането застанете от двете страни на облегалката за глава и подложката за крака на стола. Запомнете, че столът може да бъде повдигнат само от позициите на облегалката за глава и подложката за крака, но не и от двете страни на подлакътниците.

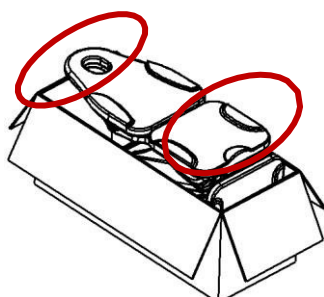

Преди да използвате стола, проверете дали опаковката е непокътната и дали не е била повредена при транспортирането. Ако има някакъв проблем, моля, уведомете транспортната фирма или персонала за следпродажбено обслужване в рамките на 2 дни от получаването на устройството. Уверете се, че всички аксесоари са окомплектовани в момента на доставката. Ако установите, че по време на доставката липсват аксесоари, моля, свържете се своевременно с персонала за следпродажбено обслужване.

Електрическият козметичен стол трябва да се използва в затворени и сухи помещения. Температурата в помещението трябва да бъде между  $+10^{\circ}$  и  $-40^{\circ}$ , а относителната влажност - между 30 % и 75 %. Ако електрическият козметичен стол е бил изложен на температури под  $0^{\circ}$ , изчакайте поне 5 часа, преди да го използвате, за да има време устройството да достигне стайна температура.

Преди да използвате електрическия козметичен стол, прочетете инструкциите и следвайте тези стъпки:

1. Уверете се, че всички опаковъчни материали са отстранени.
2. Уверете се, че седалката е в изправност.
3. Поставете стола на мястото, където ще се използва.
4. Включете щепсела на електрическата мрежа в подходящ контакт.

**Забележка!** Деца и неопитни лица не трябва да използват този уред. Децата трябва да бъдат под наблюдение и не трябва да играят в близост до електрическия козметичен стол. От съображения за безопасност изключвайте уреда от електрическата мрежа и не го оставяйте без надзор. Изключете и захранващия кабел от електрическата мрежа.

#### Размери на устройството:

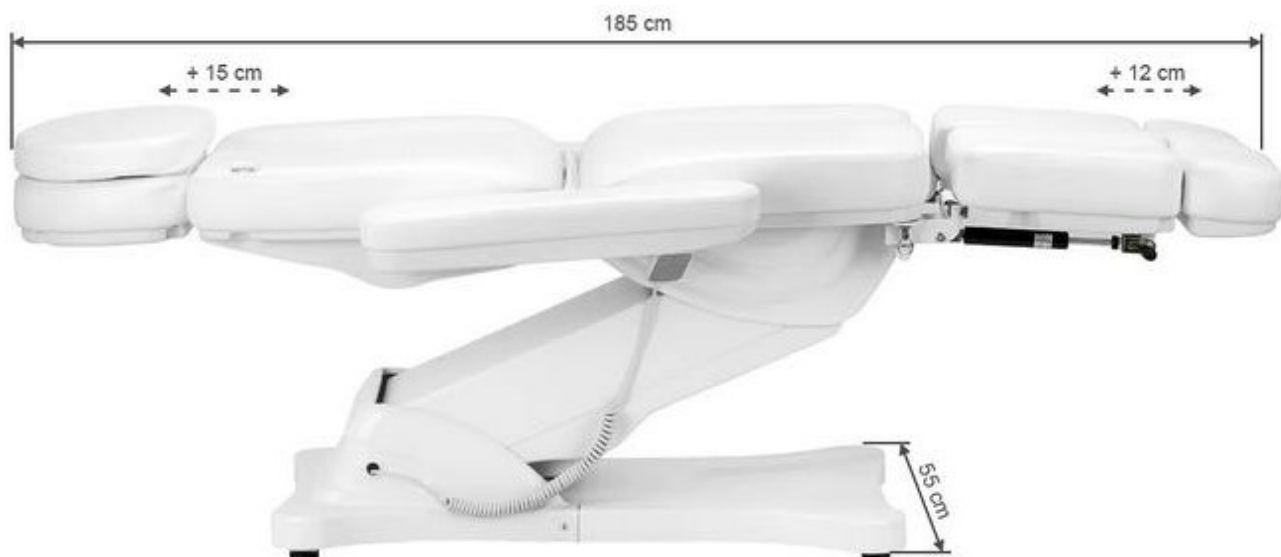



**Конструкция на устройството:**



## Предупреждение

1. Подложката за крака не е проектирана да издържи цялото тегло на възрастен човек.
2. Не сядайте директно върху подлакътника или поставката за крака.
3. Не вдигайте по-голяма тежест, отколкото столът може да понесе.
4. Уверете се, че разстоянието между контактите не надвишава 2 м.

## Внимание

1. От съображения за безопасност винаги включвайте захранващия кабел в заземен контакт.
2. Не връзвайте захранващия кабел към устройството. Вдигането или дърпането на захранващия кабел може да го повреди. Уверете се, че захранващият кабел може лесно да се отстрани при спешен случай.
3. Преди да преместите електрическия козметичен стол, извадете захранващия кабел, за да не се заклеши между някои части на стола.
4. Ако захранващият кабел е повреден, незабавно го изключете, не използвайте стола и се обърнете към оторизиран сервизен център. Използвайте само оригиналния захранващ кабел.
5. Не позволявайте на лицето, което не извършва лечението, да контролира дистанционното управление.
6. Не поставяйте никакви предмети под седалката.
7. Уверете се, че около седалката има достатъчно свободно пространство, за да може тя да се съгва и разгва свободно.
8. Уверете се, че около седалката няма остри или опасни предмети, които биха могли да повредят устройството.
9. Не модифицирайте устройството сами. Ако столът не работи правилно, спрете да го използвате и се обърнете към оторизиран сервизен център.

## Използване на устройството:

1. Свържете захранващия кабел към външно захранващо устройство 110V~240V.

## Метод на монтиране на подлакътника:

Седалката трябва да е в хоризонтално положение, за да се монтират подлакътниците към нея. Плъзнете подлакътника в отвора, разположен отстрани на облегалката. Подлакътникът трябва да е здраво закрепен. Завъртете го надясно или наляво, за да влезе правилно на мястото си. Направете същото и с другия подлакътник.

Подлакътникът е перпендикулярен на земята (независимо от ъгъла на седалката). Той може да се завърта на 180°.



2. Функция за ръчно управление (височина на повдигане: леглото е на 58 ~ 82 см от земята)



A

B

B

A



3. Функция за ръчно управление (ъгъл на повдигане на гърба 0-80°, ъгъл на повдигане на краката 0-90°)



C

D

D

C



4. Функция за прибиране на подложката за крака (подложка за крака, дължина: 0 ~ 12 cm)  
**0 ~ 12 cm**

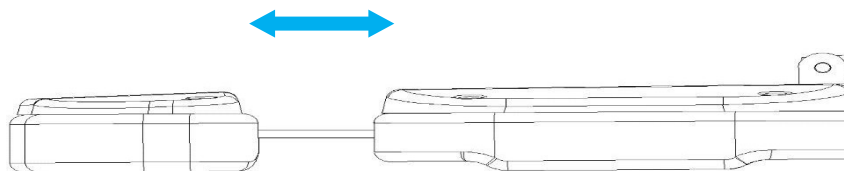

Всяка подложка за крака се регулира отделно, което позволява самостоятелно регулиране на положението на краката. Ъгълът на опората за крака се регулира ръчно. Механизмът, с който е оборудвана поставката за крака, позволява също така накланяне на поставката за крака настрани. Това прави стола идеален за ортопедични процедури.



**Механизъм за странично накланяне на опората за крака**      **Лост за повдигане/понижаване на опората за крака**

За да повдигнете поставката за крака, издърпайте нагоре дръжката на лоста, като по този начин повдигнете поставката за крака нагоре.

За да наклоните опората за крака настрани, издърпайте надолу колелото на механизма за накланяне, като по този начин наклоните опората за крака настрани.

#### **Почистване и дезинфекция на устройството:**

- Преди почистване изключете уреда от електрическата мрежа.
- За да поддържате повърхността на стола в добро състояние, тя трябва да се почиства редовно. Не забравяйте да почиствате и дезинфекцирате стола след всяка употреба. Препоръчително е да извършвате цялостна дезинфекция веднъж месечно.

#### **I Метални и пластмасови повърхности**

- За да почистите металните и пластмасовите повърхности и уредите за управление, ги избършете с влажна кърпа. За почистване на труднодостъпни места или ъгли добре работи малка четка. Не използвайте твърде много течност за почистване на уреда. След това дезинфекцирайте уреда с подходяща течност.

#### **II Повърхности от неръждаема стомана**

- Почистването с мек разтвор на почистващ препарат е най-подходящо. Амонякът и повечето разтворители могат да се използват за отстраняване на силни петна. Избягвайте разтвори на хлорна основа.

#### **III Боядисани или хромирани метални повърхности**

- Не използвайте водни струи (душове, оръдия за вода с високо налягане) за почистване.

- Не почиствайте при високи температури и висока влажност и не излагайте устройството на условия, които могат да доведат до замърсяване с течности.
- Не използвайте разтворители или киселини за почистване.

#### **IV Повърхност на седалката**

- Избършете равномерно повърхността на седалката със специален препарат за почистване на кожа и след това я избършете с чиста, мека кърпа.

#### **Поддръжка**

##### **Изключете устройството от електрическата мрежа преди поддръжка.**

1. ремонтите трябва да се извършват от опитен персонал, упълномощен от производителя. 2. ремонти, извършени от неоторизиран персонал, могат да причинят нараняване или повреда на оборудването, за които производителят не носи отговорност.
3. Използвайте само оригинални резервни части, одобрени от производителя.
4. Не използвайте електрическия козметичен стол или аксесоарите, ако те не работят правилно.
5. Всички дейности по поддръжка и ремонт трябва да бъдат документирани.

##### **Средства за препитание**

Веднъж седмично проверявайте органите за управление и тяхното окабеляване. Проверявайте състоянието и функционирането на следните елементи поне веднъж на всеки шест месеца:

1. Захранващ кабел и неговото закрепване
2. Окабеляване на двигателя
3. Контролна кутия и нейното окабеляване
4. Дали аксесоарите са прикрепени
5. Нормално функциониране на заключващата система

Ако откриете някакви дефекти, спрете да използвате оборудването и се обърнете към оторизиран сервизен център. Само опитен или упълномощен персонал може да отваря или сменя задвижващия/контролния блок.

Ако някоя част от устройството е повредена, изключете захранващия кабел и спрете да го използвате. След това уведомете сервиза.

#### **Решаване на проблеми**

<b>Проблем</b>	<b>Методи за решаване</b>
Ръчното управление не реагира	Проверете дали интерфейсът, свързващ линията за ръчно управление, е разхлабен (Проверете дали няма проблем с платката), не забравяйте да маркирате първоначалното положение на щепсела.
Двигателят не реагира	Превключване на позицията на щепсела на двигателя

За да смените контролната кутия и да поръчате други резервни части, се свържете със сервизния отдел, като опишете проблема, преди да се свържете с него:

1. Модел
2. Дата на закупуване

#### **МЕРКИ ЗА СИГУРНОСТ**

1. Устройството е професионално оборудване за използване в козметичните операции. Работата с устройството само от квалифициран козметичен персонал позволява да се избегнат нежелани ефекти по време на лечението.



2. Устройството не трябва да се разглобява или да се опитва да се използва за цели, различни от посочените в това ръководство. Всички сервизни дейности и ремонти трябва да се извършват само от оторизиран сервизен техник ( фирма ACTIVESHOP Sp. z o.o.).
3. Не инсталирайте и не работете с устройството в близост до течности, мокри помещения или с мокри ръце - така че да не попадат течности в устройството.
4. Незабавно извадете щепсела от контакта и се обърнете към оторизирания сервиз, осигурен от ACTIVESHOP Ltd., в следните случаи:
  - а) в уреда е попаднала течност, б) уредът излъчва странна миризма, дим или издава странни звуци, в) захранващият кабел е повреден, г) уредът е бил преобърнат или корпусът му е бил повреден.
5. Не поставяйте никакви предмети върху кабелите. Не инсталирайте устройството на място, където някой може да стъпи върху захранващия кабел.
6. От съображения за безопасност изключвайте захранващия кабел от контакта всеки път, к о г а т о приключите работа с уреда.
7. Не поставяйте нищо в отвора на уреда. Ако в отвора попадне чужд предмет, извадете кабела от контакта и се свържете с дистрибутора или производителя.
8. Не поставяйте устройството върху нестабилна количка, рафт или превозно средство. Устройството може да се повреди, ако падне.
9. За да се гарантира фиксираният срок на експлоатация на устройството, се препоръчва да се спазва интервал от една минута преди повторно натискане на бутона за захранване (между включване и изключване и обратно).
10. Захранването трябва да отговаря на спецификациите, посочени на табелката. В противен случай съществува риск от неправилно работа на уреда, повреда или дори изгаряне.

#### **ВНИМАНИЕ:**

1. В случай на повреда на захранващия кабел или други неизправности, свържете се с оторизиран сервизен център, за да се избегне всякаква опасност.
2. Това оборудване може да се използва от деца на възраст най-малко 8 години и от лица с намалени физически и умствени способности и липса на опит и познания за оборудването, ако е осигурен надзор или инструкции за безопасно използване на оборудването, така че да се разберат свързаните с него рискове.
3. Уредът не е предназначен за игра от деца. Не позволявайте на деца да си играят с уреда.
4. Не оставяйте уреда без надзор, когато в близост се намират деца или лица, които нямат достатъчно познания за използването на уреда.
5. Този електроуред не е играчка. Неправилната употреба или контактът с електрическия у р е д могат да представляват риск за здравето или да доведат до смърт, поради което уредът трябва да се използва и съхранява на място, недостъпно за деца.

#### **ИЗХВЪРЛЯНЕ НА УРЕДА**



Изхвърляйте използваните електрически уреди, приспособления и опаковки в центрове за рециклиране в съответствие с правилата за опазване на околната среда. Електрическите уреди не трябва да се изхвърлят в контейнерите за битови отпадъци. Спазвайте правилата за

изхвърлете този тип оборудване. С цел опазване на околната среда

Съгласно Директива 2012/19/ЕО относно отпадъците от електрическо и електронно оборудване, отпадъците от електрическо оборудване трябва да се събират отделно и да се предават в пунктове за събиране на отпадъци от електрическо и електронно оборудване. Излезлите от употреба и старите уреди съдържат напълно рециклируеми компоненти и поради това следва да се изпращат за преработка. Поради това те трябва да се предават в съответните пунктове за събиране, както и на "АКТИВЕШЪП" ООД.

#### **СЪХРАНЕНИЕ И ТРАНСПОРТ**

Устройството трябва да се транспортира при температура между (-) 20 °С и (+) 50 °С само в оригиналната си опаковка. Съхранявайте устройството на добре проветриво място с относителна влажност не повече от 75 %. Работна температура от (+) 10 °С до (+) 40 °С. По време на процесите на съхранение и транспортиране устройството не трябва да се хвърля или изпуска, да се излага на механични удари или атмосферни влияния.