

# ACTIVESHOP®

## INSTRUCCIONES DE USO

Sillón de estética eléctrico Sillon Classic 2 motores

Modelo: C501C



**Importador:**

ACTIVESHOP Sp. z o.o.  
Ul. Graniczna 8b, bud. DC2A  
54-610 Wrocław, Polonia  
[www.activeshop.com.pl](http://www.activeshop.com.pl)  
Rev. A/04/2024

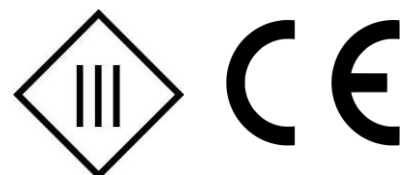

**\*ANTES DE UTILIZAR EL PRODUCTO, LEA EL MANUAL DE INSTRUCCIONES\*.**

Este manual contiene información detallada sobre el funcionamiento y el mantenimiento del aparato. Antes de utilizar el aparato, lea las instrucciones adjuntas. Utilice el aparato tal y como se describe. Conserve este manual y asegúrese de que todas las personas que puedan utilizar el aparato estén familiarizadas con él.

El sillón de estética eléctrico Sillon es un equipo profesional perfecto para cualquier salón de belleza. Es ideal para masajes, tratamientos cosméticos y podológicos, así como fisioterapia. El sillón se ha diseñado para proporcionar una comodidad total durante el tratamiento. La silla consta de cuatro partes y un cojín extraíble. Hay asas a ambos lados del asiento donde se puede colgar el mando a distancia para tenerlo siempre a mano.

**Peso del producto: 150 kg**

La capacidad de carga máxima del cuerpo de la silla es de 150 kg. No levante más peso del que puede soportar la silla.

No salte sobre el respaldo ni ejerza mucha presión sobre los reposabrazos para evitar dañar el producto.

**Máx. 40 kg   Máx. 150 kg   Máx. 40 kg**



**Atención**

Para el embalaje se utiliza cartón y cajas exteriores, con un total de 10 capas de papel para garantizar la protección de sus productos. Recomendamos conservar el embalaje original para futuros usos, especialmente para devoluciones durante el periodo de garantía. Por razones de seguridad, se necesitan dos personas para levantar la silla de la caja de cartón. Al levantarla, colóquese a ambos lados del reposacabezas y del reposapiés de la silla. Recuerde que la silla sólo puede levantarse desde las posiciones del reposacabezas y el reposapiés, no desde ninguno de los lados de los reposabrazos.

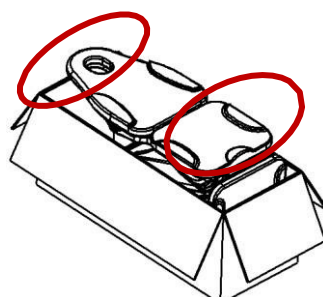

Antes de utilizar la silla, compruebe que el embalaje está intacto y no ha sufrido daños durante el transporte. Si hay algún problema, notifíquelo a la empresa de transporte o al personal de postventa en un plazo de 2 días desde la recepción de la unidad. Asegúrese de que todos los accesorios estén completos en el momento de la entrega. Si en el momento de la entrega falta algún accesorio, póngase en contacto a tiempo con el personal de postventa.

La silla de cosmética eléctrica debe utilizarse en habitaciones cerradas y secas. La temperatura ambiente debe estar comprendida entre  $+10^{\circ}$  y  $-40^{\circ}$  y la humedad relativa entre 30% y 75%. Si el sillón estético eléctrico ha estado expuesto a temperaturas inferiores a  $0^{\circ}$ , espere al menos 5 horas antes de utilizarlo para que la unidad tenga tiempo de alcanzar la temperatura ambiente.

Antes de utilizar la silla estética eléctrica, lea las instrucciones y siga estos pasos:

1. Asegúrese de que se han retirado todos los materiales de embalaje.
2. Asegúrese de que el asiento funciona correctamente.
3. Coloque la silla donde vaya a utilizarla.
4. Conecta el enchufe a una toma de corriente adecuada.

**Nota.** Los niños y las personas inexpertas no deben utilizar este aparato. Los niños deben estar vigilados y no deben jugar cerca de la silla estética eléctrica. Por razones de seguridad, desenchufe el aparato y no lo deje sin vigilancia. Desenchufe también el cable de alimentación.

#### Dimensiones del dispositivo:

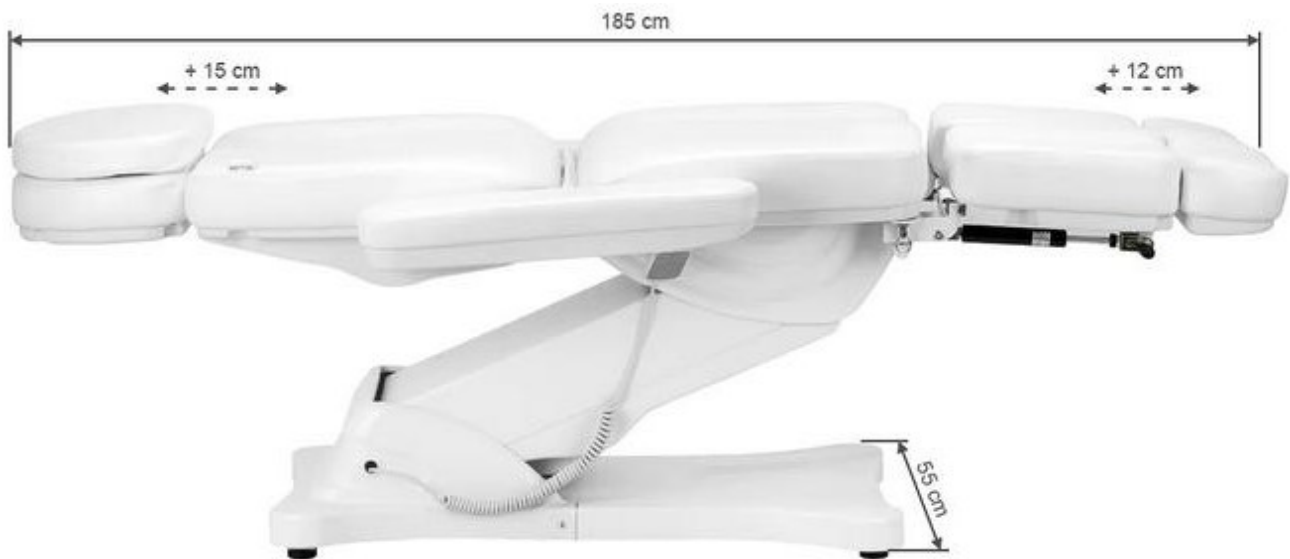



**Construcción del dispositivo:**

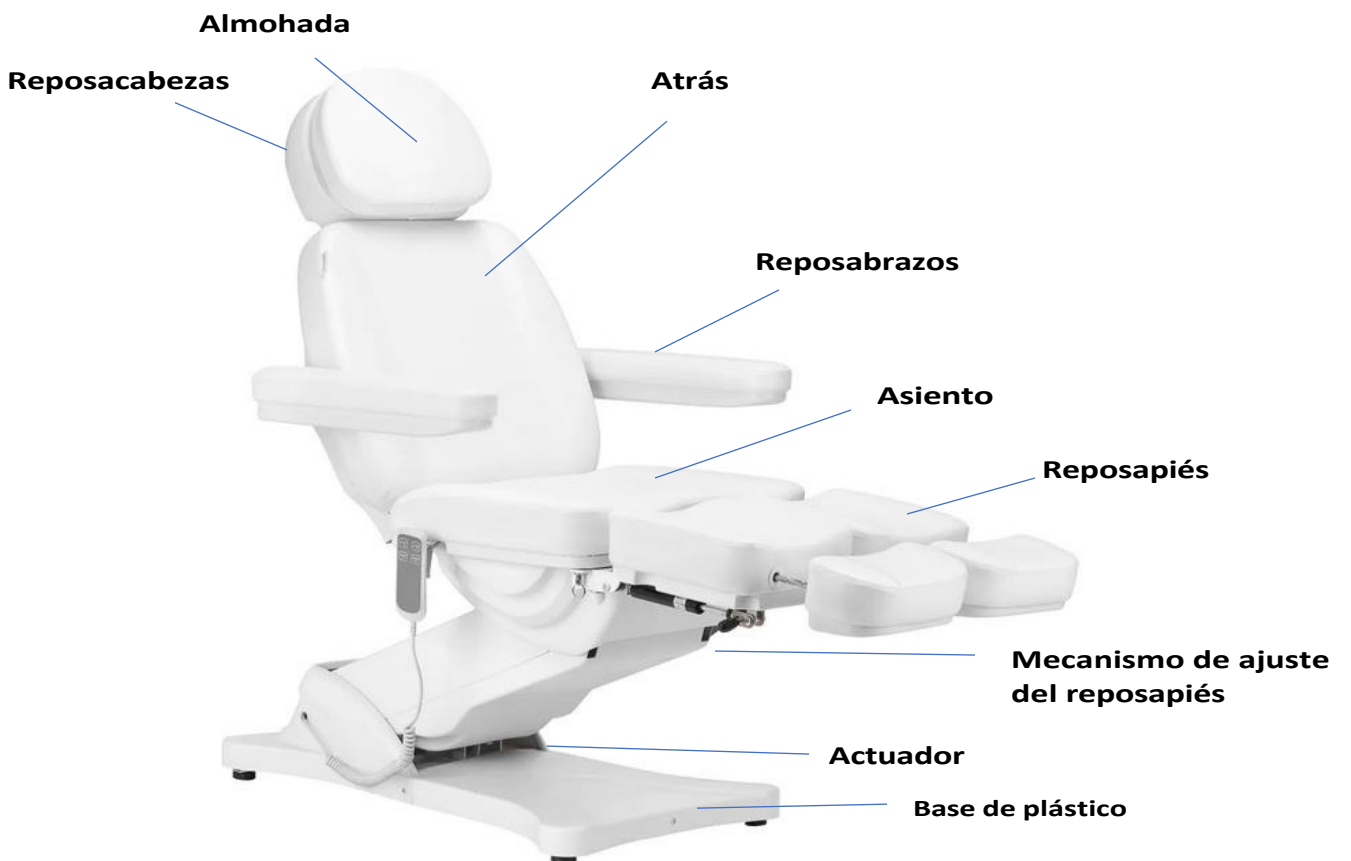

## Advertencia

1. El reposapiés no está diseñado para soportar todo el peso de un adulto.
2. No se sienta directamente en el reposabrazos ni en el reposapiés.
3. No levante más peso del que pueda soportar la silla.
4. Asegúrese de que la distancia entre enchufes no supere los 2 m.

## Atención

1. Por razones de seguridad, enchufe siempre el cable de alimentación a una toma con conexión a tierra.
2. No ate el cable de alimentación a la unidad. Levantar o tirar del cable de alimentación puede dañarlo. Asegúrese de que el cable de alimentación pueda retirarse fácilmente en caso de emergencia.
3. Antes de mover el sillón estético eléctrico, retire el cable de alimentación para que no quede atascado entre algunas partes del sillón.
4. Si el cable de alimentación está dañado, desconéctelo inmediatamente, no utilice la silla y póngase en contacto con un centro de servicio autorizado. Utilice únicamente el cable de alimentación original.
5. No permita que la persona que no realiza el tratamiento controle el mando a distancia.
6. No coloque ningún objeto debajo del asiento.
7. Asegúrate de que hay suficiente espacio libre alrededor del asiento para que se pueda plegar y desplegar libremente.
8. Asegúrese de que no hay objetos punzantes o dañinos alrededor del asiento que puedan dañar el dispositivo.
9. No modifique el aparato usted mismo. Si la silla no funciona correctamente, deje de utilizarla y póngase en contacto con un servicio técnico autorizado.

## Uso del aparato:

1. Conecte el cable de alimentación a una fuente de alimentación externa de 110V~240V.

## La forma en que está instalado el reposabrazos:

El asiento debe estar en posición horizontal para encajar en él los reposabrazos. Deslice el reposabrazos en el orificio situado en el lateral del respaldo. El reposabrazos debe quedar firmemente sujeto. Gírelo hacia la derecha o hacia la izquierda para que encaje correctamente. Haga lo mismo con el otro reposabrazos. El reposabrazos está perpendicular al suelo (independientemente del ángulo del asiento). Puede girarse 180°.



2. Función de control manual (altura de elevación: la cama está a 58 ~ 82 cm del suelo)



A

B

B



A

3. Función de control manual (ángulo de elevación de la espalda 0-80 °, ángulo de elevación de las piernas 0-90 °)



C

D

D



C

#### 4. Función de reposapiés retráctil (reposapiés, longitud: 0 ~ 12 cm)

**0 ~ 12cm**

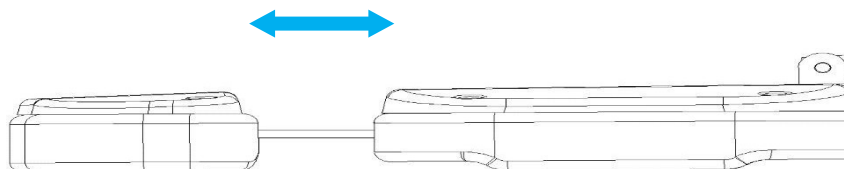

Cada reposapiés es ajustable por separado, lo que permite disponer la posición de las piernas de forma independiente. El ángulo del reposapiés se ajusta manualmente. El mecanismo con el que está equipado el reposapiés también permite inclinarlo lateralmente. Esto hace que la silla sea ideal para tratamientos podológicos.

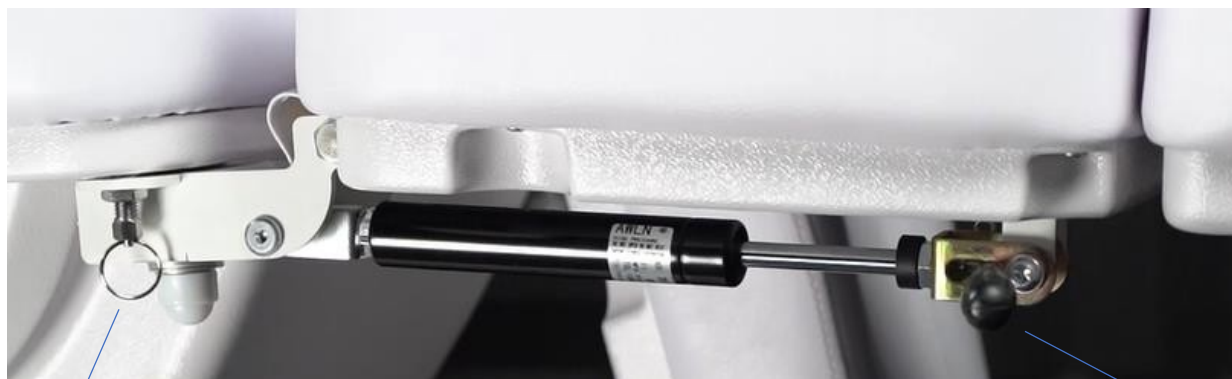

#### **Mecanismo de inclinación lateral del reposapiés Palanca de subida/bajada del reposapiés**

Para elevar el reposapiés, tire hacia arriba de la palanca y levante el reposapiés.

Para inclinar el reposapiés hacia un lado, tire hacia abajo de la rueda del mecanismo de inclinación, inclinando así el reposapiés hacia un lado.

#### **Limpieza y desinfección de la unidad:**

- Desconecte el aparato de la red eléctrica antes de limpiarlo.
- Para mantener la superficie de la silla en buen estado, debe limpiarse con regularidad. Recuerde limpiar y desinfectar la silla después de cada uso. Se recomienda realizar una desinfección a fondo una vez al mes.

#### **I Superficies de metal y plástico**

- Para limpiar las superficies y los mandos de metal y plástico, pásales un paño húmedo. Para limpiar zonas o rincones de difícil acceso, un cepillo pequeño funcionará bien. No utilice demasiado líquido para limpiar el aparato. A continuación, desinfecte el aparato con un líquido adecuado.

#### **II Superficies de acero inoxidable**

- Lo mejor es limpiar con una solución de detergente suave. El amoníaco y la mayoría de los disolventes pueden utilizarse para eliminar manchas difíciles. Evite las soluciones a base de cloro.

#### **III Superficies metálicas pintadas o cromadas**

- No utilice chorros de agua (duchas, cañones de agua a alta presión) para la limpieza.

- No limpie a altas temperaturas ni con mucha humedad, y no exponga la unidad a condiciones que puedan provocar la contaminación por líquidos.
- No utilice disolventes ni ácidos para la limpieza.

#### **IV Superficie del asiento**

- Limpie uniformemente la superficie del asiento con un limpiador especial para cuero y, a continuación, pásele un paño limpio y suave.

### **Mantenimiento**

#### **Desenchufe la unidad antes de realizar el mantenimiento.**

1. las reparaciones deben ser realizadas por personal experimentado autorizado por el fabricante. 2. las reparaciones realizadas por personal no autorizado pueden causar lesiones o daños en el equipo de los que el fabricante no se hace responsable.
3. Utilice únicamente piezas de repuesto originales homologadas por el fabricante.
4. No utilice el sillón estético eléctrico ni sus accesorios si no funcionan correctamente.
5. Todas las actividades de mantenimiento y reparación deben documentarse.

#### **Medios de subsistencia**

Compruebe los mandos y su cableado una vez a la semana. Compruebe el estado y el funcionamiento de los siguientes elementos al menos una vez cada seis meses:

1. Cable de alimentación y su fijación
2. Cableado del motor
3. Caja de control y su cableado
4. Si los accesorios están fijados
5. Funcionamiento normal del sistema de cierre

Si detecta algún defecto, deje de utilizar el equipo y póngase en contacto con un centro de servicio autorizado. Sólo personal experimentado o autorizado puede abrir o sustituir el actuador / unidad de control.

Si alguna pieza del aparato está dañada, desenchufe el cable de alimentación y deje de utilizarlo. A continuación, avise al servicio técnico.

### **Resolución de problemas**

<b>Problema</b>	<b>Métodos de solución</b>
El control manual no responde	Compruebe que la interfaz que conecta la línea de control manual está suelta (Compruebe que no hay ningún problema con la placa de circuitos) recuerde marcar la posición original del enchufe.
El motor no responde	Cambiar la posición del enchufe del motor

Para sustituir la caja de control y pedir otras piezas de repuesto, póngase en contacto con el servicio técnico, describa el problema antes de ponerse en contacto:

1. Modelo
2. Fecha de compra

### **MEDIDAS DE SEGURIDAD**

1. El aparato es un equipo profesional para uso en cirugías estéticas. El manejo del aparato sólo por personal cosmético cualificado evita efectos indeseables durante el tratamiento.



2. No se debe desmontar el aparato ni intentar utilizarlo para fines distintos de los indicados en este manual. Todas las revisiones y reparaciones deben ser realizadas únicamente por un técnico de servicio autorizado (empresa ACTIVESHOP Sp. z o.o.).
3. No instale ni utilice la unidad cerca de líquidos, zonas húmedas o con las manos mojadas, para que no penetren líquidos en la unidad.
4. Desconecte inmediatamente el enchufe de la toma de corriente y póngase en contacto con el servicio técnico autorizado de ACTIVESHOP Ltd. en los siguientes casos:
  - a) ha entrado líquido en el aparato, b) el aparato desprende un olor extraño, humo o hace ruidos extraños, c) el cable de alimentación está dañado, d) el aparato ha sufrido un golpe o su carcasa está dañada.
5. No coloque ningún objeto sobre los cables. No instale la unidad donde alguien pueda pisar el cable de alimentación.
6. Por razones de seguridad, desenchufe el cable de alimentación de la toma de corriente cada vez que termine de trabajar con el aparato.
7. No introduzca ningún objeto en la abertura del aparato. Si entra algún objeto extraño en la abertura, desconecte el cable de la toma de corriente y póngase en contacto con el distribuidor o el fabricante.
8. No coloque la unidad sobre un carro, estantería o vehículo inestable. La unidad puede dañarse si se cae.
9. Para garantizar la vida útil fija del aparato, se recomienda mantener un intervalo de un minuto antes de volver a pulsar el botón de encendido (entre el encendido y el apagado y viceversa).
10. La fuente de alimentación debe cumplir las especificaciones de la placa de características. De lo contrario, existe el riesgo de funcionamiento incorrecto del aparato, daños o incluso quemaduras. **PRECAUCIÓN:**

1. En caso de daños en el cable de alimentación u otras averías, póngase en contacto con por un centro de servicio autorizado para evitar cualquier peligro.
2. Este equipo puede ser utilizado por niños de al menos 8 años de edad y por personas con capacidades físicas y mentales reducidas y con falta de experiencia y conocimiento del equipo si se proporciona supervisión o instrucción sobre cómo utilizar el equipo de forma segura para que se comprendan los riesgos asociados.
3. El aparato no está diseñado para que los niños jueguen con él. No permita que los niños jueguen con el aparato.
4. No deje el aparato sin vigilancia cuando haya niños o personas sin conocimientos suficientes sobre el uso del aparato en las proximidades.
5. Este aparato eléctrico no es un juguete. El uso incorrecto o el contacto con el aparato eléctrico puede suponer un riesgo para la salud o provocar la muerte, por lo que el aparato debe utilizarse y guardarse fuera del alcance de los niños.

## ELIMINACIÓN DEL APARATO



Elimine los aparatos eléctricos, accesorios y embalajes usados en los centros de reciclaje de acuerdo con las normas de protección del medio ambiente. Los aparatos eléctricos no deben tirarse a los contenedores de basura doméstica. Siga las normas para

deseche este tipo de equipos. Para proteger el medio ambiente

Según la Directiva 2012/19/CE sobre residuos de aparatos eléctricos y electrónicos, los residuos de aparatos eléctricos deben recogerse por separado y entregarse en puntos de recogida de residuos de aparatos eléctricos y electrónicos. Los aparatos viejos y al final de su vida útil contienen componentes totalmente reciclables, por lo que deben enviarse para su reprocesamiento. Por lo tanto, deben entregarse a los puntos de recogida adecuados, así como a ACTIVESHOP Ltd.

#### **ALMACENAMIENTO Y TRANSPORTE**

La unidad debe transportarse a una temperatura comprendida entre (-) 20 °C y (+) 50 °C únicamente en su embalaje original. Almacene la unidad en un lugar bien ventilado con una humedad relativa no superior al 75%. Temperatura de funcionamiento de (+) 10 °C a (+) 40 °C. Durante los procesos de almacenamiento y transporte, el aparato no debe arrojarse ni dejarse caer, ni exponerse a golpes mecánicos o agentes atmosféricos.